

ESTRATEGIA: “APRENDE EN CASA 2021”

Guía #5

AREA Y/OASIGNATURA: Filarmónica

CURSO:

Nombre completo del estudiante:

ACTIVIDADES:

Recuerdas las notas musicales y sus colores?

Podemos encontrarlas en forma ascendente o hacia arriba y en forma descendente o hacia abajo. Así:

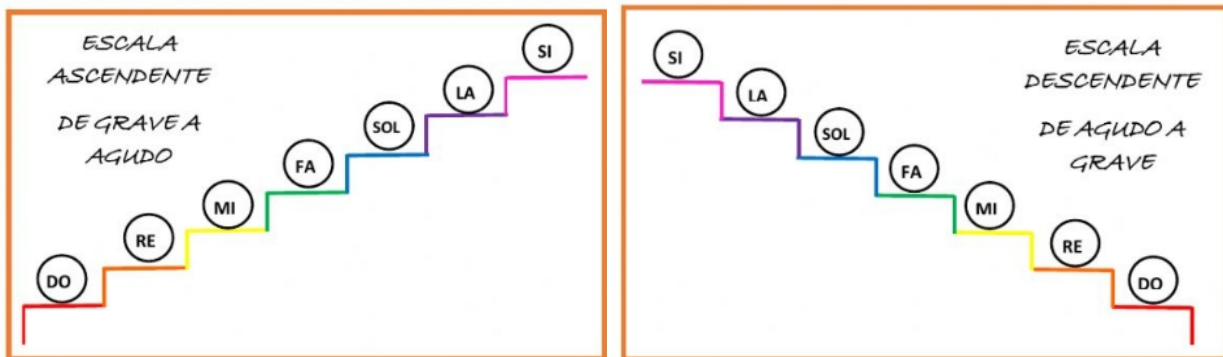

Ahora los vamos a relacionar con los colores, de manera que para cada nota musical habrá un color.













Los colores de las notas musicales



1) Vamos a comparar dos notas musicales y debes identificar cuál de las dos es la **MÁS AGUDA**. Colorea del color correspondiente la nota **MÁS AGUDA**. Guíate por el ejemplo.

SI	RE	SOL	SI	FA	DO
MI	SOL	LA	DO	SOL	LA

2. Vamos a comparar dos notas musicales y debes identificar cuál de las dos es la MÁS GRAVE. Colorea del color correspondiente la nota MÁS GRAVE. Guíate por el ejemplo.

3. En esta actividad vamos a reconocer la intensidad o volumen en el que suena la música o se tocan los instrumentos. Mira el video FORTE PIANO <https://www.youtube.com/watch?v=IUYEvCly8Fo> y en el recuadro dibuja al animalito según la intensidad con la que esté tocando (pianissimo = muy suave, piano = suave, forte = fuerte y fortissimo = muy fuerte).

<i>pianissimo</i>	<i>pp</i>	muy suave	<i>piano</i>	<i>p</i>	suave
<i>forte</i>	<i>f</i>	fuerte	<i>fortissimo</i>	<i>ff</i>	muy fuerte

4. Los signos y las notas Ahora vas a observar las siguientes imágenes, observa con cuidado ¿cuál signo corresponde a cada nota? Convierte los signos a notas como en el ejemplo y práctica cantando mientras haces los signos.

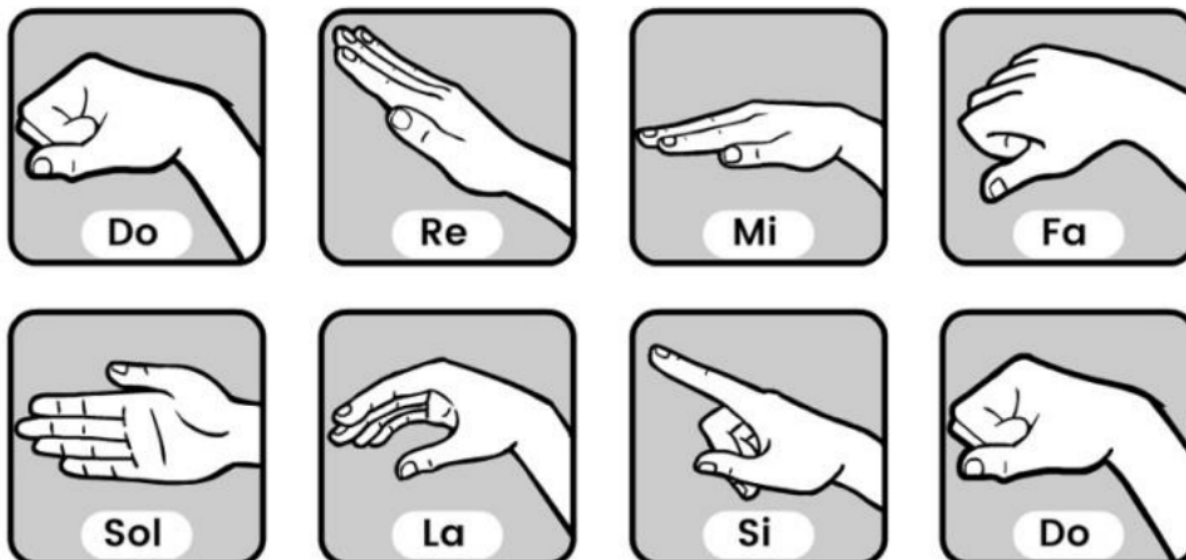

Ejemplo:

= Do, Mi, Sol



=



=

NOTA AL ESTUDIANTE: Enviar la Guía completa y correctamente desarrollada al correo electrónico percusionofbpanama@gmail.com . En el asunto de la comunicación escriba: Asignatura, curso, apellidos y nombres, guía del mes de MAYO. Tenga en cuenta la fecha límite de entrega es el **VIERNES 9 JULIO a las 12 del medio día**, las Guías entregadas de manera extemporánea y sin justificación certificada y tendrán valoración en desempeño bajo.