

COLEGIO REPÚBLICA DE PANAMÁ IED

JORNADA ÚNICA – RESOLUCIÓN 12059 DEL 23 DE OCTUBRE DE 2015

“Desarrollo del talento humano con énfasis en informática, operación turística local y español escrito para personas sordas”

ESTRATEGIA: “APRENDE EN CASA 2021”

Guía #1

AREA Y/OASIGNATURA: Filarmónica

CURSO:

Nombre completo del estudiante:

OBJETIVOS DE APRENDIZAJE:

- Conocer los elementos básicos del lenguaje musical: El pulso, las figuras musicales y sus respectivos silencios.
- Conocer el sonido y los distintos movimientos melódicos.

DESARROLLO CONCEPTUAL O CONTENIDO PROGRAMÁTICO

- Los nombres de las notas musicales
- El pulso llevado al compás.
- Las figuras musicales y sus silencios: Redonda, Blanca y negra.
- El sonido y sus movimientos

ACTIVIDADES:

A continuación, encontrarás el orden de las notas musicales, ¿ya las conocías?

DO RE MI FA SOL LA SI DO

Podemos encontrarlas en forma ascendente o hacia arriba y en forma descendente o hacia abajo. Así:

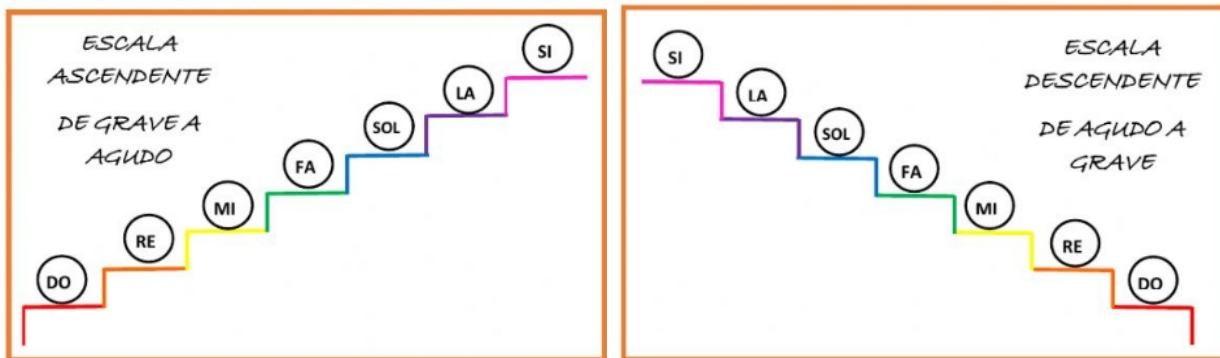

Ahora los vamos a relacionar con los colores, de manera que para cada nota musical habrá un color.

Los colores de las notas musicales



1. Coloca las notas musicales de la escala ascendente en el orden correcto



2. En cada recuadro escribe el nombre de la nota que corresponde, según el color que indica cada círculo, y colorea los círculos.

<input type="text"/>	→	<input type="text"/>	→	<input type="text"/>
<input type="text"/>	→	<input type="text"/>	→	<input type="text"/>
<input type="text"/>	→	<input type="text"/>	→	<input type="text"/>
<input type="text" value="Do"/>	→	<input type="text"/>	→	<input type="text"/>

3. EL PULSO

El pulso es el latido del corazón en la música. Él nos indica la velocidad del ritmo musical que tenga nuestra canción. Vamos a imaginar que podemos meter un número de pulsos en una cajita, este número nos indicará cuantos latidos caben en cada cajita. Vamos a dibujarlos según el número que nos indique el ejercicio.

Ejemplo:



Ahora, es tu turno.

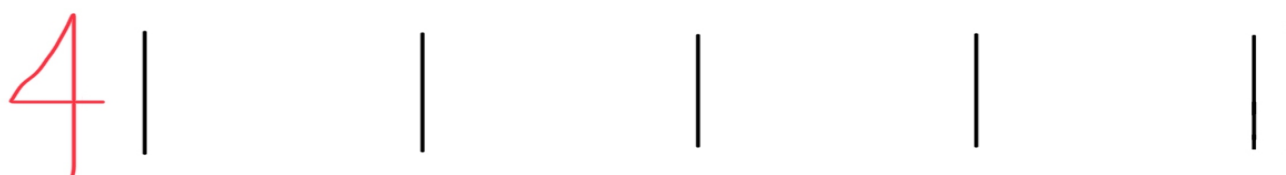

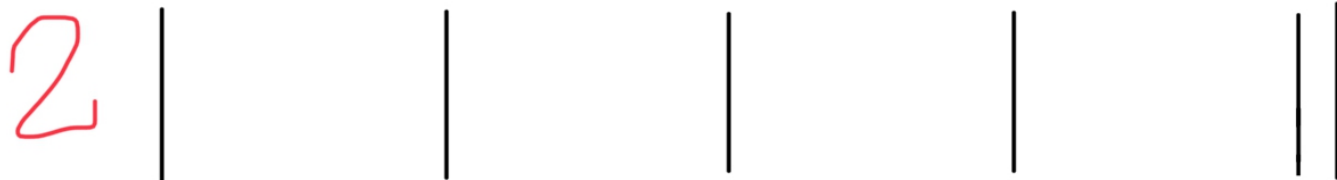

4. EL SONIDO Y SUS MOVIMIENTOS

Juguemos con los movimientos del sonido siguiendo la dirección de las figuras, recuerda que tenemos un punto de partida que puede ser cualquier sonido o altura y luego nos movemos hacia donde nos indica la dirección de la figura. Para esta actividad la profesora explicara como hacerlo en clase virtual, una vez entendido el ejercicio podras proceder a realizarlo en esta guía.

a.

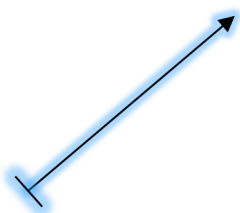

b.

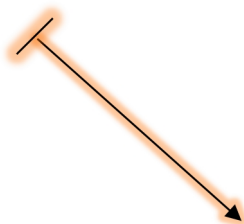

c.



d.

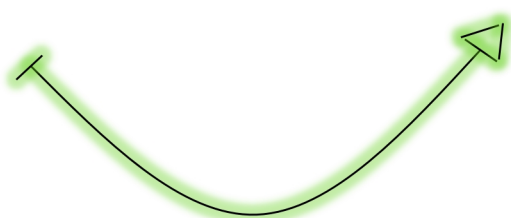

e.

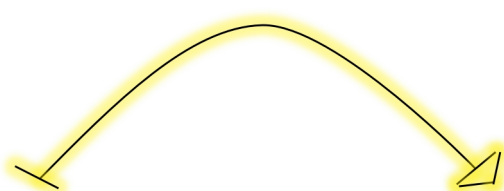

Luego de practicar estos movimientos básicos del sonido, ahora puedes crea 4 movimientos del sonido nuevos y dibújalos en cada cuadro.

1.	2.
3.	4.

NOTA AL ESTUDIANTE: Devuelva la guía completa y correctamente desarrollada al correo electrónico percusionofbpanama@gmail.com . En el asunto de la comunicación escriba: Asignatura, curso, apellidos y nombres, guía del mes de Febrero. Tenga en cuenta que la fecha límite de entrega es el 26 de Febrero a las 12 pm, las guías entregadas de manera extemporánea y sin justificación certificada, tendrán valoración en desempeño bajo.